



DV90

Dumper Dual View

Pivoter pour plus de sécurité.

Grâce à un espace plus généreux au niveau des jambes et à la possibilité de descendre des deux côtés de la machine, quelle que soit l'orientation du siège, l'utilisation de la machine est plus sûre et plus efficace. La charge utile pouvant atteindre 9 tonnes permet non seulement une manutention de matériaux plus importante à chaque trajet, mais est aussi renforcée en option par un moteur Power qui augmente fortement la force de traction et la puissance. Des fonctions de sécurité supplémentaires viennent compléter la puissance : fonction Hill Hold, surveillance de la ceinture de sécurité et bien d'autres fonctionnalités essentielles vous aident à anticiper les risques.

Points forts

- Siège conducteur rotatif avec beaucoup d'espace pour les jambes
- Surveillance de la ceinture de sécurité avec autorisation de démarrage
- Accoudoir rabattable pour monter et descendre des deux côtés
- Variante Power
- Fonction Hill-Hold

Caractéristiques techniques

■ Hydraulique

Hydraulique de travail – pression de service	240,0 Bar
Pompe hydraulique	ZRP
Débit de circuit	73,0 l/min
Capacité du réservoir	48,0 l

■ Données de performance mécaniques

Régime nominal	2.300,0 1/min
Vitesse de déplacement	25,0 km/h

■ Données mécaniques

Longueur	4.622,0 mm
Largeur	2.420,0 mm
Hauteur	3.483,0 mm
Charge utile	9.000,0 kg
Benne	Benne à déversement frontal
Volume du godet à ras	3.750,0 l
Volume du godet en dôme	4.600,0 l
Capacité en haut	2.400,0 l
Angle d'oscillation	11,0 °
Poid de fonctionnement (min.-max.)	4.852,0 - 5.101,0 kg

■ Moteur à combustion

Refroidissement	Refroidissement liquide
Type de moteur	Moteur diesel
Cylindre	4,0
Cylindrée	2.924,0 CM ³
Type de carburant	Diesel
Capacité du réservoir	60,0 l
Puissance nominale	55,4 kW
Régime nominal	2.300,0 1/min
Couple max.	260,0 Nm
Régime (couple max.)	1.600,0 1/min
Valeurs limites des gaz d'échappement	EU Stage V
Fabricant du moteur	Deutz
Désignation du moteur	TD2.9 L4

■ Caractéristiques environnementales

Niveau de puissance acoustique LWA, garantie	101,0 dB(A)
--	-------------

■ Châssis hydraulique

Rayon de braquage	6.620,0 mm
Angle de flèche	28,0 °
Pompe hydraulique	Pompe à piston axial

Débit de circuit

123,0 l/min

■ **Transport et stockage**

Poids de transport

4.545,0 kg

Dimensions

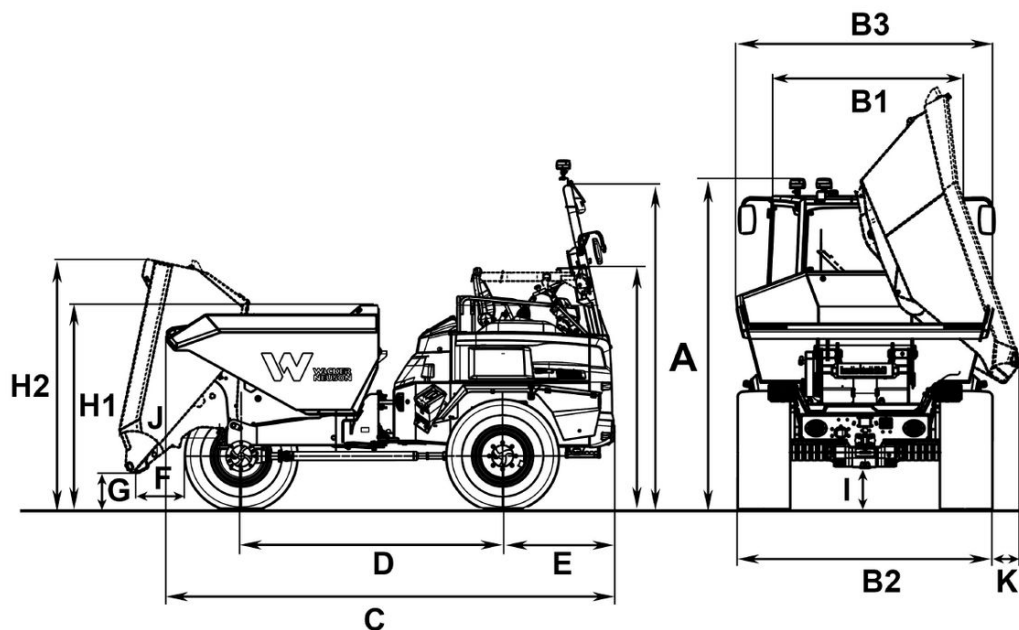

A	Hauteur ROPS	3.483 mm
	Hauteur ROPS avec gyrophare	3.593 mm
	Hauteur ROPS rabattu	2.473 mm
	Hauteur avec cabine	2.974 mm
	Hauteur cabine avec gyrophare	3.139 mm
B1	Largeur cabine	1.629 mm
B2	Largeur machine	2.420 mm
B3	Largeur benne	2.486 mm
C	Longueur totale ROPS	4.622 mm
	Longueur totale cabine	4.622 mm
D	Empattement	2.700 mm
E	Déport arrière	1.157 mm
F	Portée de déversement	674 mm
G	Hauteur de déversement max.	365 mm
H1	Hauteur benne	2.099 mm
H2	Hauteur benne basculée	2.573 mm
I	Garde au sol	390 mm
J	Angle de déversement	49 mm